

分類	その他	品名	カーSTOPパー	備考
----	-----	----	----------	----

特長

- 1 斜面形状にてタイヤの衝撃を吸収し、斜面に特殊模様の滑り止め加工を施しています。
- 2 アンカーピン付きなので固定が強化され、さらに安全性を高めることができます。
- 3 ブロック本体に反射プレートが埋め込んであるため、夜間の駐車も安全です。

標準図

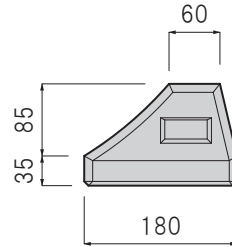
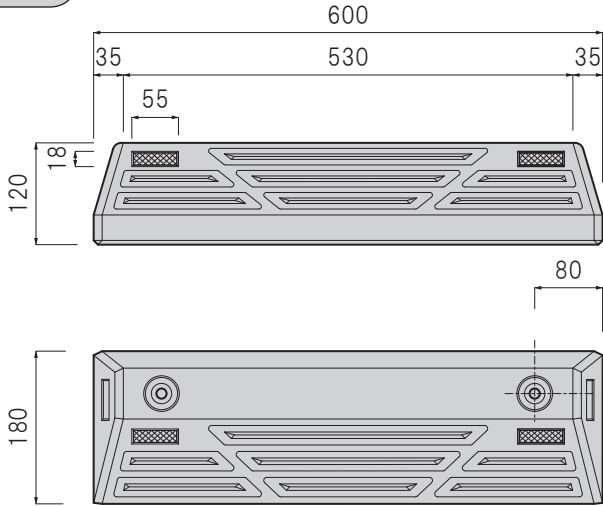

参考重量=21kg

■アンカーピン

アスファルト用 コンクリート用 ホールキャップ

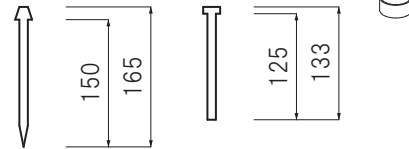

設置方法
(アスファルト用)

標準設置例



① 計測、位置決めをします。

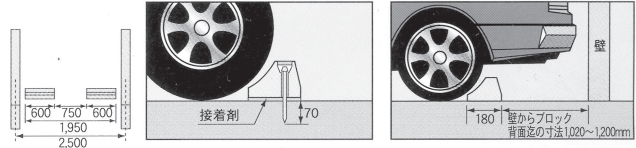

② 専用接着剤を中央部に厚みをもたせて塗布します。



④ φ10深さ50mm位の下穴をあけ、ハンマードリルにてアンカーピンを叩き込みます。(専用アタッチメント要)

標準断面図

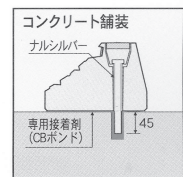
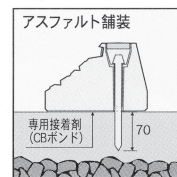

③ ブロックを押さえつけながら定位置にセットします。



⑤ キャップにてアンカーピン打ち込み口を塞ぎます。【完了】

設置方法
(コンクリート用)

- ① 位置決めのみ、アンカー位置も計測する。
- ② アンカー位置に、ドリルにて穴あけをする。(φ20深さ50mm以上)
- ③ 専用接着剤を中央部にふくらみをもたせて塗布します。(アンカー穴にも充填)
- ④ ブロックを押さえながら定位置にセットします。
- ⑤ アンカー穴にナルシルバー(チューブボンド)を注入し、アンカーピンを打ち込みます。
- ⑥ キャップにてアンカーピン打ち込み口を塞ぎます。【完了】