

特長

- 1 壁体重量805kg/m²以上で、従来の間知ブロックと同等の能力を有するブロックです。
- 2 1m²当り2個使用で置くだけで3分勾配のため、従来製品よりも施工が早いです。
- 3 コンクリートブロック練積擁壁として、宅地造成工事に使用可能です。

標準図

【A型 基本型】

■正面図

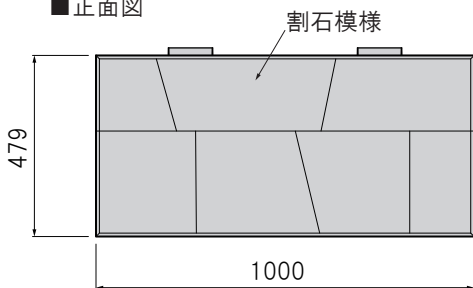

■側面図

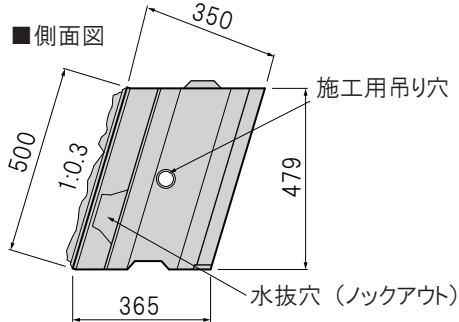

■平面図

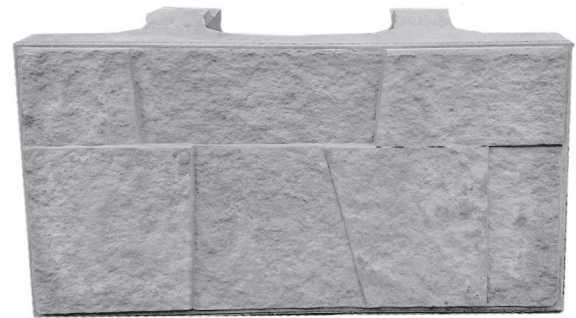
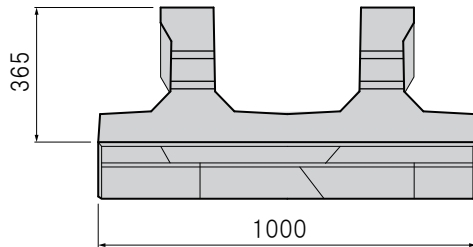

割石模様

【B型 長さ1/2型】

■正面図

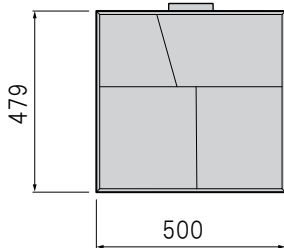

■側面図

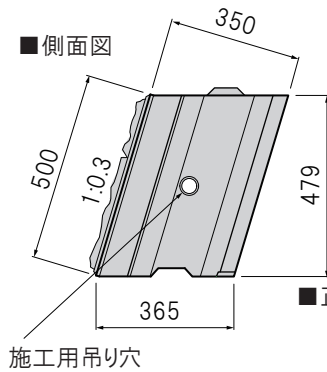

■平面図

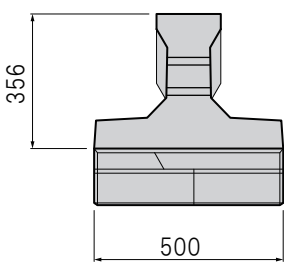

【C型 高さ1/2型】

■正面図

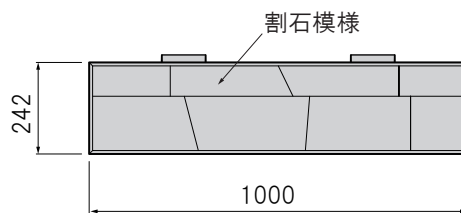

■側面図

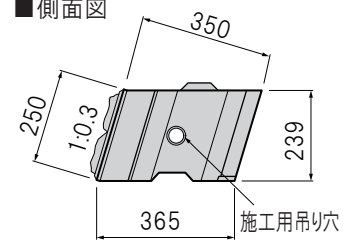

■平面図

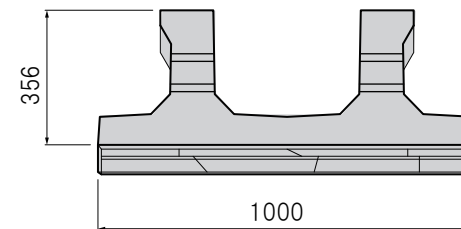

規格表

| 呼び名 | 主要部寸法 (mm) | 参考体積 (m ³) | 参考重量 (kg) | 使用個数 (個/m ²) | 胴込め コンクリート量 (m ³ /m ²) |
|-----|---------------|---------------------------|--------------|-----------------------------|---|
| A型 | 500×1000×350 | 0.08 | 185 | 2.0 | 0.20 |
| B型 | 500×500×350 | 0.04 | 86 | 4.0 | 0.20 |
| C型 | 250×1000×350 | 0.04 | 86 | 4.0 | 0.20 |

CCB基礎ブロック(5分用)

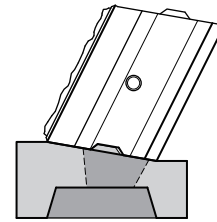
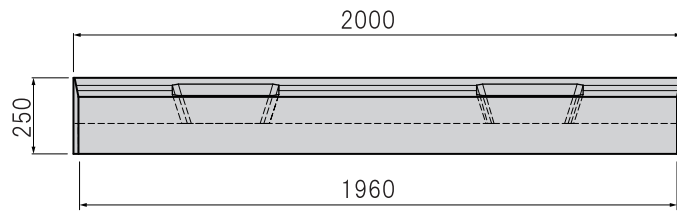
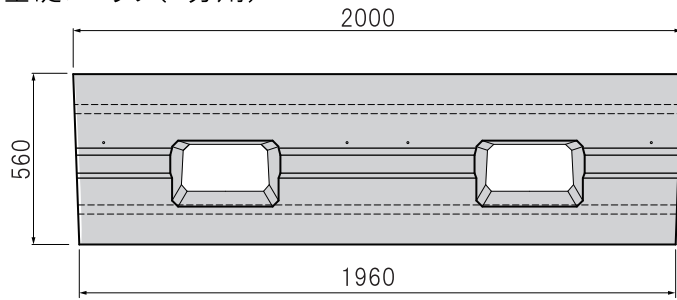

胴込コンクリート量 0.08m³(1個当たり)

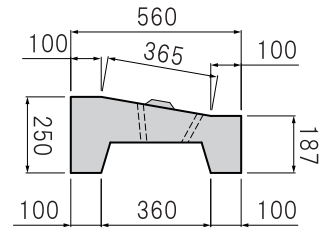

参考重量 378kg

施工図

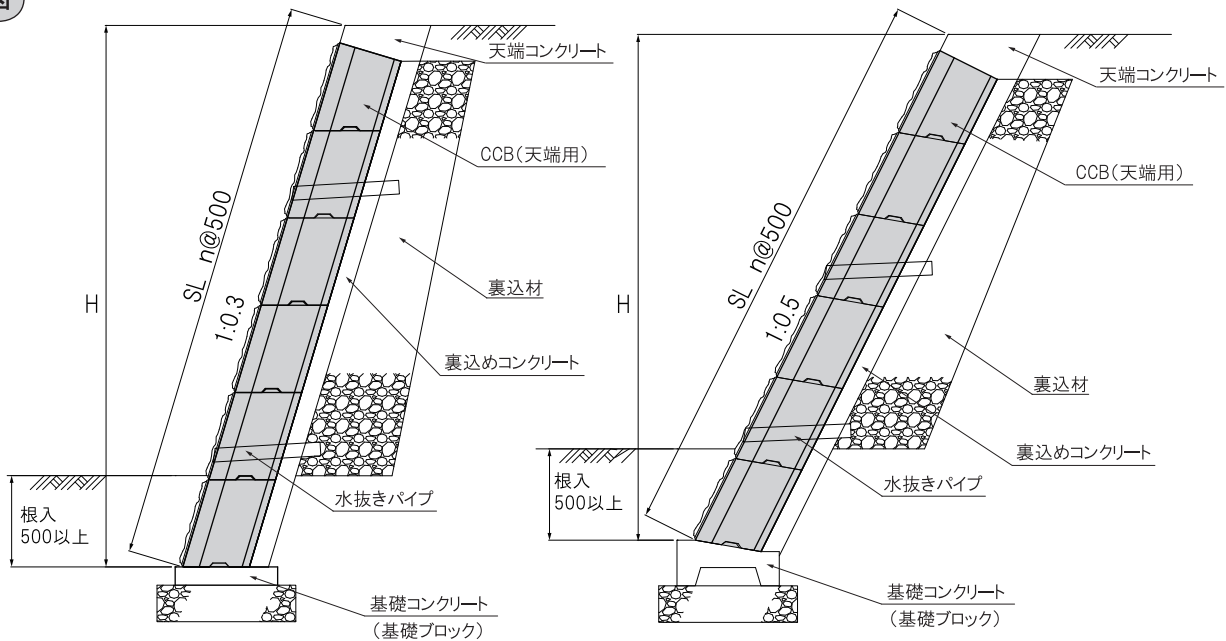

【A型 天端用】

■正面図

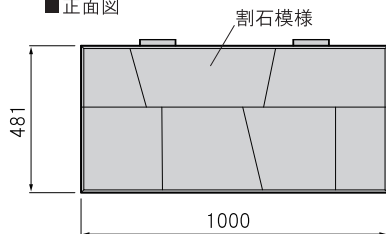

■側面図

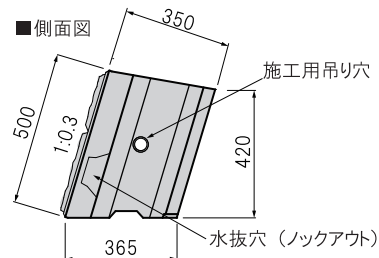

■平面図

